

UPRAVLJAČKO MJESTO

STANDARDNA KABINA



Standardna sigurnosna kabina, homologovana FOPS, ROPS, OPS, omogućava odličnu vidljivost za sve operacije, opremljena staklima od « margard-a » velike izdržljivosti i sa dva bočna klizna stakla.

Pneumatsko sjedište sa sugurnosnim pojasom.

Ergonomsko upravljačko mjesto sa kontrolom svih operacija preko jednog džojstika, upravljanje volanom ¼ kruga kako bi se povećala brzina izvršenja radnji.

Kontrolna tabla postavljena na šarkama.

Ulaz u kabinu sa obe strane, što olakšava rad operatera u šumi.



Sigurnosna panoramska kabina, homologovana FOPS, ROPS, OPS ima odličnu vidljivost u svakoj radnoj poziciji sa prednjim i zadnjim panoramskim staklima od « margard-a » velike otpornosti, i sa 2 bočna klizna stakla, opremljen sa brisačima vjetrobrana naprijed i nazad.

Pneumatsko sjedište sa grijanjem, sa električnom rotacijom od 360° montirano na ležaju.

Povezanost električnim vodovima CANBUS sa kontrolnim i upravljačkim ekranom integrisanim na sjedištu, što pojednostavljuje električne konekcije kablova, povećava pouzdanost i udobnost prilikom vožnje.

Serijski auto-radio sa CD-om.

Upravljačko mjesto veoma ergonomično, sa pristupom sa obe strane stroja, kako bi se olakšao posao operatera u šumi.

PANORAMSKA KABINA



CAMOX

PROIZVOĐAČ KOJI OSLUŠKUJE POTREBE SVOJIH KUPACA

SNAGA – ROBUSTNOST – UDOBNOŠĆ – STABILNOST



PROIZVOĐAČ : PIALLEPORT SA

Z.A. Le Lombard
38870 SAINT SIMEON DE BRESSIEUX, FRANCUSKA
Telefon : 04 74 20 18 00
Faks : 04 74 20 18 08
Mail adresa : pialleport@camox.fr
Internet sajt : www.camox.fr

Agent:

F 140



F 175

CAMOX



www.camox.fr

SNAGA



Sa svojim motorima CUMMINS, CAMOX nudi idealan odnos težina/snaga za rad u šumi.

Elektronsko upravljanje motorima karakteriše nisku emisiju zagađenja i veoma dobar odnos potrošnja / učinkovitost, sa kontrolom potrošnje i dijagnosticiranja integriranim u upravljačko mjesto.

Mjenjač brzina ZF, sa konvertorom, nudi veliku fleksibilnost korištenja, snažan obrtni moment pri malom broju obrtaja, te pruža udobnost vožnje prilikom promjena stepena. 1 brzina veoma kratkog prenosa, omogućava odlično upravljanje mašinom.

ROBUSTNOST

Kao dio brige za pouzdanost u konstrukciji svojih proizvoda, CAMOX koristi čelike visoke otpornosti i elastičnosti za proizvodnju šasija (weldox), noževa i daski (hardox 400).

Hidraulične komponente zamjenjive i predimenzionirane.

Mostovi NAF sa disk blokadama i sa potopljenim kočnicama, kao i mjenjač brzina ZF sa konvertorom, motor CUMMINS kao i kontrolni upravljački



ERGONOMIJA I UDOBNOŠĆ

Prema sugestijama korisnika, skider CAMOX nudi dvije prostrane i funkcionalne kabine, skladnih linija. Mjesto za upravljanje sa pneumatskim sjedištem, pruža odličnu vidljivost.

Prostori za odlaganje u kabini, na prednjem nožu i na zadnjoj šasiji za motorne pile i za različitu opremu koju koriste operateri, raspoređeni su na zahtjev kupaca.



TEHNIČKE KARAKTERISTIKE SKIDER F140

MOTOR :

Cummins QSB 6 cilindara, tier III, 6,7 litara

SNAGA:

165 konja na 2000 obrt/min
160 konja na 2200 obrt/min
Maksimalni obrtni moment : 732 Nm na 1400 obrt/min

MJENJAČ BRZINA :

Tip ZF WG160
Mjenjač power shift sa konvertorom
5 brzina naprijed, 3 brzine nazad
U opciji: 6 brzina naprijed
Brzina u 5: 25 km/h maksimum
Brzina u 6: 40 km/h maksimum

MOSTOVI:

NAF
Naprijed i nazad diferencijane multidisk blockade sa elektro-hidrauličnim upravljanjem

KOČNICE:

Multidisk radne i parking kočnice potopljene u mostovima

UPRAVLJANJE:

Artkulacija sa 2 klipa
Sa volanom ¼ kruga u standardnim kabinama
Sa volanom orbitrol u panoramskim kabinama

GUME :

18.4 x 30 minimalna širina 2,45 m
23.1 x 26 minimalna širina 2,50 m

SA DIZALICOM: 23.1 x 26 minimalna širina 2,60 m

KAPACITET REZERVOARA :

Gorivo : 150 litara
Hidraulično ulje 150 litara

HIDRAULIČNI SISTEM :

Pumpa varijabilnog protoka
Protok : 140 l/min za standardne mašine
180 l/min za machine sa dizalicom

ELEKTRIČNA OPREMA :

24 V, 2 akumulatora 105 AMP opremljeno sa

STANDARDNA KABINA :

- Pneumatsko sjedište
- Kabina sa nakretanjem nazad
- Nivo zvuka : « 80 decibela »
- Kontrolna tabla na šarkama
- Grijanje
- Homologacija ROPS / FOPS / OPS

PANORAMSKA KABINA :

- Pneumatsko sjedište
- Električno okretanje sjedišta od 360°
- Kontrolni ekran na sjedištu
- Sve funkcije na sjedištu
- Grijanje / Klima u opciji
- Homologacija ROPS / FOPS / OPS

VITLO :

Jedno bubanjski vitlo CMC snage 16 tona, kapaciteta sajle 220 m prečnika 14 mm
Duplo vitlo CMC snage 2 x 16 tona , kapaciteta sajle 2 x 220 m sajle prečnika 14 mm

ARTIKULACIJA:

45° na desno i 45° na lijevo

SVJETLA:

4 naprijed I 2 nazad na standardnim kabinama
4 naprijed I 4 nazad na panoramskim kabinama

TEŽINA:

11 tona za standardnu mašinu, duplo vitlo, hidraulična zadnja daska
Od 13,5 tona za mašine sa duplim vitlom i dizalicom

DIZALICA :

LOGLIFT
CAMOX M90
EPSILON

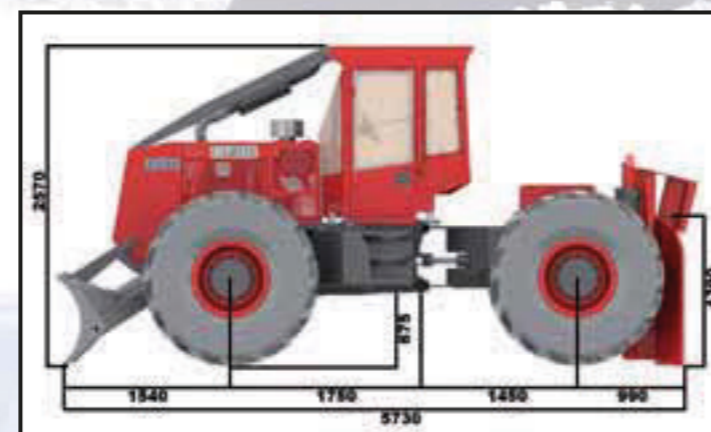

Proizvođač zadržava pravo izmjene i poboljšanja karakteristika svojih strojeva u bilo koje vrijeme bez obaveze da izvrši izmjene na već proizvedenim mašinama.

TEHNIČKE KARAKTERISTIKE SKIDER F175

MOTOR :

Cummins QSB 6 cilindara, tier III, 6,7 litara

SNAGA:

195 konja na 2000 obrt/min
190 konja na 2200 obrt/min
Maksimalni obrtni moment : 931 Nm na 1400 obrt/min

MJENJAČ BRZINA :

Tip ZF WG190
Mjenjač power shift sa konvertorom
5 brzina naprijed, 3 brzine nazad
U opciji: 6 brzina naprijed
Brzina u 5: 25 km/h maksimum

MOSTOVI:

NAF
Naprijed i nazad diferencijane multidisk blockade sa elektro-hidrauličnim upravljanjem
Reduktori u točkovima

KOČNICE:

Multidisk radne i parking kočnice potopljene u mostovima

UPRAVLJANJE:

Artkulacija sa 2 klipa
Sa volanom ¼ kruga u standardnim kabinama
Sa volanom orbitrol u panoramskim kabinama

GUME :

23.1 x 26 minimalna širina 2,50 m
28 L x 26 minimalna širina 2,75 m
24.5 x 32 minimalna širina 2,80 m
30.5 x 32 minimalna širina 2,95 m
Sa dizalicom: 23.1 x 26 minimalna širina 2,60 m

KAPACITET REZERVOARA :

Gorivo : 150 litara
Hidraulično ulje 150 litara

HIDRAULIČNI SISTEM :

Pumpa varijabilnog protoka
Protok : 140 l/min za standardne mašine
180 l/min za machine sa dizalicom

ELEKTRIČNA OPREMA :

24 V, 2 akumulatora 105 AMP opremljeno sa prekidačem akumulatora

STANDARDNA KABINA :

- Pneumatsko sjedište
- Kabina sa nakretanjem nazad
- Nivo zvuka : « 80 decibela »
- Kontrolna tabla na šarkama
- Grijanje
- Homologacija ROPS / FOPS / OPS

PANORAMSKA KABINA :

- Pneumatsko sjedište
- Električno okretanje sjedišta od 360°
- Kontrolni ekran na sjedištu
- Sve funkcije na sjedištu
- Grijanje / Klima u opciji
- Homologacija ROPS / FOPS / OPS

VITLO :

Jedno bubanjski vitlo CMC snage 16 tona, kapaciteta sajle 220 m prečnika 14 mm
Duplo vitlo CMC snage 2 x 16 tona , kapaciteta sajle 2 x 220 m sajle prečnika 14 mm

ARTIKULACIJA:

45° na desno i 45° na lijevo

SVJETLA:

4 naprijed I 2 nazad na standardnim kabinama
4 naprijed I 4 nazad na panoramskim kabinama

TEŽINA:

13 tona za standardnu mašinu, duplo vitlo, hidraulična zadnja daska
Od 15 tona za mašine sa duplim vitlom i dizalicom

DIZALICA :

LOGLIFT
CAMOX M90
EPSILON

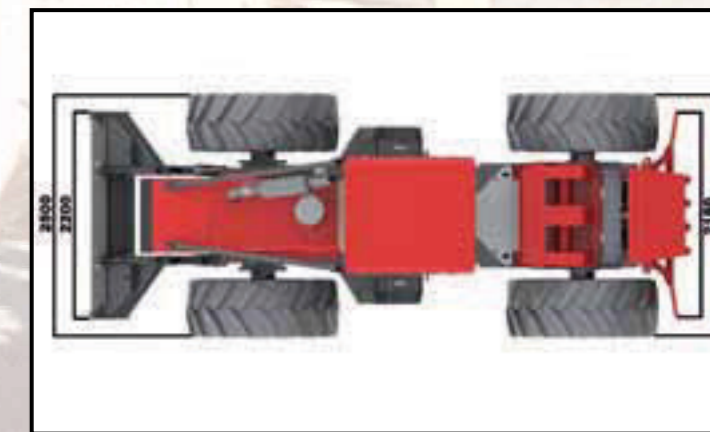
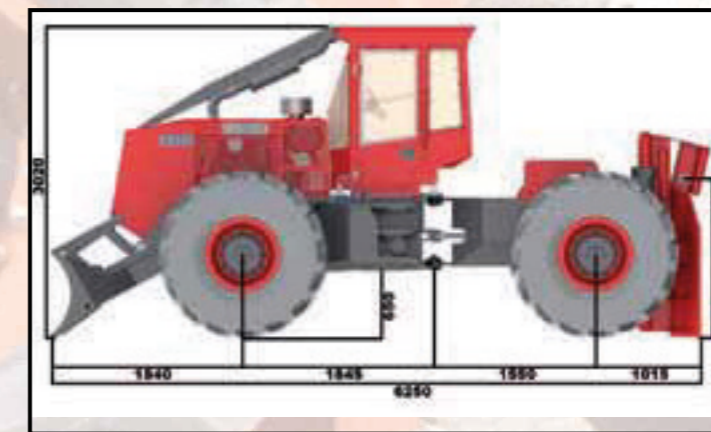

Proizvođač zadržava pravo izmjene i poboljšanja karakteristika svojih strojeva u bilo koje vrijeme bez obaveze da izvrši izmjene na već proizvedenim mašinama.