

KOMATSU[®]

941.1

Puissance extrême

Forestry Quality[™]

941

ABATTEUSE



Puissance et intelligence
pour les abattages finaux les plus difficiles

941.1



Komatsu 941.1 est la nouvelle version de la plus grande des abatteuses Komatsu. Cette géante est spécialement adaptée aux abattages les plus exigeants dans les peuplements denses. Ses avantages indéniables se remarquent sur le plan global mais aussi à toute une série de détails. Voici quelques-uns des avantages et nouveautés les plus significatifs :

Commande moteur

Faible consommation de carburant grâce à une gestion optimale du moteur et à des pertes énergétiques minimales.

Fiabilité de fonctionnement

Une haute fiabilité grâce à une construction robuste en tous points : châssis, hydraulique, mécanique, etc.

Puissance brute

Grue et tête fortement dimensionnées pour les conditions de travail lourdes et contraignantes.



Environnement de travail

Un espace conducteur très rationnel avec la cabine la plus spacieuse du marché et une vision parfaite à toutes les étapes.

Système d'information et de commande

Tout nouveau système de commande et d'information, MaxiXplorer, plus puissant, plus rapide et plus convivial que la version précédente.



Une grande facilité d'entretien grâce aux points de contrôle aisément accessibles rassemblés à des endroits stratégiques.

GRANDE, PUISSANTE ET SUPER-INTELLIGENTE.



Système d'information

Tout nouveau système de commande et d'information, MaxiXplorer, plus puissant, plus rapide et plus convivial que la version précédente.

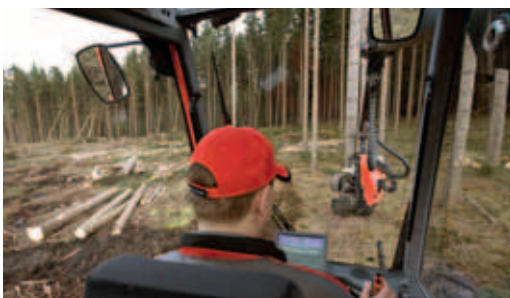

Ergonomie

Une ergonomie exceptionnelle, une haute productivité et une grande fiabilité rendent le travail simple et agréable.

Incroyablement grande, incroyablement puissante et incroyablement intelligente : la nouvelle abatteuse Komatsu 941.1 est la championne des abattages vraiment difficiles. On pourrait résumer ainsi les nombreuses qualités de la Komatsu 941.1, la toute nouvelle version de la plus grande des abatteuses sur roues de la famille Komatsu.

La plus grande nouveauté s'appelle MaxiXplorer – un tout nouveau support informatique basé sous Windows et beaucoup plus puissant et convivial que la version précédente. Vous remarquerez notamment que la mesure de la longueur et le façonnage sont plus rapides et plus précis et que la rédaction des listes de prix a été simplifiée. La plus grande puissance de l'ordinateur permet



Une productivité et une rentabilité élevées grâce à une combinaison optimale de force et de souplesse.



La grue étant placée devant la cabine, la vision s'en trouve optimisée et les risques pour la nuque et le dos minimisés.

941.1



naturellement d'optimiser la productivité et la valeur du bois.

N'oublions surtout pas l'excellent environnement de travail de la 941.1. La cabine pivotante avec hauteur debout est la plus spacieuse du marché. Le confort et la visibilité sont évidemment toujours aussi impressionnants ; vous pouvez travailler de longues heures et de longues journées sans fatigue ni perte de productivité.

C'est à son puissant moteur Diesel

turbo que la 941 doit sa grande puissance. Des performances élevées sont au rendez-vous sur toute la ligne grâce à un couple toujours maximal dès les bas régimes. Grâce à l'injection efficace, le moteur réagit instantanément à l'augmentation de la charge. Et pourtant, toute cette puissance moteur va de pair avec une consommation incroyablement basse.

Puissance et souplesse valent aussi pour la grue de la 941.1, qui, malgré son

envergure importante, est d'une docilité extraordinaire. Il en va de même pour la tête, à la fois extrêmement puissante et remarquablement facile à manœuvrer. La robustesse en tous points de la Komatsu 941 est un gage de fiabilité et de facilité d'entretien. Résultat : une vraie gagnante robuste, productive et intelligente. Avec une machine Komatsu, vous obtenez toujours le maximum d'une forêt dense, que vous soyez conducteur ou propriétaire.



Une stabilité et une prise au sol exceptionnelles grâce à la stabilisation de la cabine et de la grue d'une part, et à l'accouplement de celles-ci avec l'essieu oscillant d'autre part.



La cabine la plus spacieuse du marché, pour une vision parfaite et un maximum de confort et d'ergonomie.

CARACTÉRISTIQUES TECHNIQUES

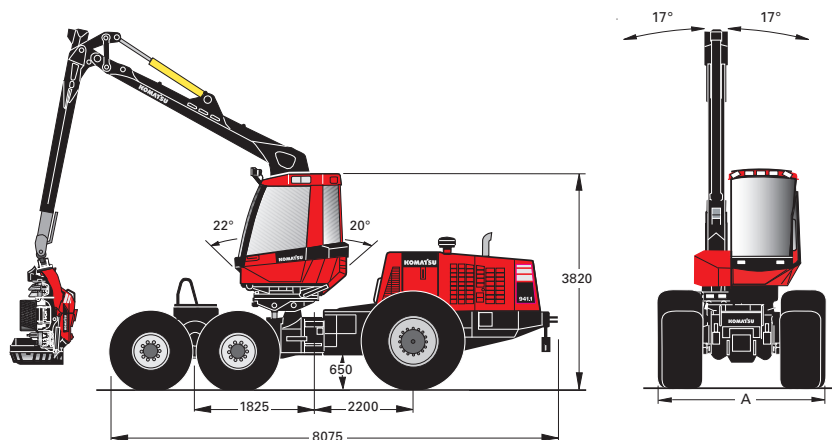

ÉQUIPEMENTS DE ROUE ET LARGEUR DE MACHINE (A) POUR DIFFÉRENTS PNEUS

	Pneus	Largeur (mm)		Pneus	Largeur (mm)
6WD (avant)	650/65 x 26,5	2 980	6WD (arrière)	700/70 x 34	2 990
	750/55 x 26,5	3 180			

OBS! Måttangivelserna är nominella och kan variera beroende på tillverknings toleranserna.

POIDS

Masse à vide : à partir de 23 500 kg

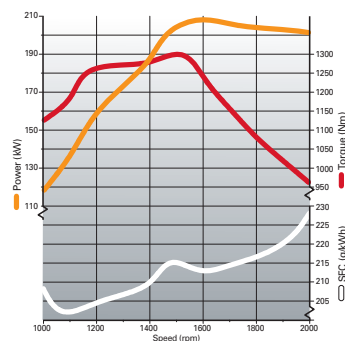

MOTEUR

84 CTA. 6 cyl., turbo avec Common rail. Tier 3.
 Cylindrée : 8,4 l
 Puissance max. : 210 kW DIN (285 CV) à 1 600 tr/min
 Couple moteur : 1 300 Nm à 1 500 tr/min
 Réservoir de carburant : env. 550 l

TRANSMISSION

Hydrostatique et mécanique, commandée par MaxiXplorer. Boîte de distribution à 2 positions. Traction avant débrayable.
 Blocages des différentiels : Commande mécanique et électro-hydraulique
 Vitesse de conduite : 0 -25 km/h
 Puissance de traction : 190 kN

SYSTÈME HYDRAULIQUE

Système à circuit unique et pression constante avec détection de charge élevée/basse et pompe à piston

Débit : 346 l/min à 1 650 tr/min
 Pression du système : 280 bars
 Pression de travail, grue : CRH24 : 260 bars
 Réservoir d'huile hydraul. : env. 235 l
 Divers : Filtre de pression pour le circuit hydrostatique. Filtres de retour d'huile pour l'hydrostatique et l'hydraulique de travail. Alarme de niveau d'huile hydraulique. Booster hydraulique qui compense la pompe de régulation.

CHÂSSIS/ARBRES

Arbre avant : Boggie. Différentiel avec blocage mécanique du différentiel.
 Essieu arrière : Essieu oscillant avec réducteur au moyeu. Différentiel avec blocage mécanique du différentiel. Verrouillage hydraulique de l'arbre oscillant avec mise à niveau.

SYSTÈME DE FREINAGE

Freins multidisques totalement hydrauliques. Vanne hydraulique de charge d'accumulateur.
 Frein de conduite/ Frein de travail : Freins multidisques dans un bain d'huile. Engagement automatique lors du travail.
 Frein de stationnement : Frein à ressort avec commande électro-hydraulique. Frein de secours
 Performances des freins : Conforme à ISO 11169:1993 et VVFS 2003:27

GRUE

Modèle :	CRH 24, 10 m	CRH 24, 8 m
Portée :	10 m	8,1 m
Moment de levage, brut :	273 kNm	273 kNm
Couple moteur, brut :	51 kNm	51 kNm
Puissance de traction, télescope, brut :	41 kN	41 kN
Tête d'abattage :	370.2	370E

DIRECTION

Commande avec levier :	Commande hydraulique à articulation centrale. Commande proportionnelle avec détection de charge (LS), depuis la commande la grue ou le balancier
Mouvement de commande :	+/- 40° Amortissement électrique en fin de course.
Ex. d'équip. suppl. :	Commande proportionnelle servo du volant avec détection de charge.

SYSTÈME ÉLECTRIQUE

Tension :	24 V
Capacité de la batterie :	2 x 170 Ah
Alternateur :	2 x 100 A

ÉCLAIRAGE

Ex. d'équip. suppl. :	Plus de 30 LUX dans la zone de travail. Lampes halogènes sur la cabine, la grue et comme éclairage de recul. Lampes au xénon sur la cabine et la grue. Éclairage de travail monté sur le toit, halogène ou xénon.
-----------------------	--

ERGONOMIE

Autotelev :	Mise à niveau entièrement automatique de la cabine et de la grue. Mise à niveau de décharge. Cabine accouplée à l'essieu oscillant. Grue et cabine sur une plate-forme horizontale et pivotante. Stabilisation hydraulique en déplacement.
Mise à l'horizontale :	En longueur : 20°/22° et en diagonale : 16°
Rotation :	315°
Ex. d'équip. suppl. :	Amortissement de la grue. Amortissement de la rotation.

CABINE

Sécurité :	Testée pour la sécurité. Stabilisée. Isolation thermique et sonore. Conforme à ROPS ISO 8082, FOPS ISO 8083 et OPS ISO 8084
Siège :	Choix de siège ergonomique permettant une adaptation individuelle de l'assise, du dossier et du support lombaire ainsi que des accoudoirs et des panneaux de leviers.
Vitres :	Vitres de protection 15 mm à l'avant.
Chauffage/ventilation :	Climatisation ACC combinant chauffage et air froid. Air primaire purifié par filtre anti-allergène
Niveau sonore :	Selon la norme ISO
Vibrations :	Selon la norme ISO
Divers :	Inclinaison manuelle. Verrouillage de sécurité multiposition. Kit électrique pour radio VHF et téléphone (12 V). Essuie-glace et lave-glace pour le pare-brise et la fenêtre du toit.
Ex. d'équip. suppl. :	Pare-soleils. Siège pivotant. Plate-forme à commande électrique sous la cabine. Radio avec lecteur MP3 et port USB. Siège ventilé KAB ou siège ventilé BeGe avec appuie-tête. Microfiltre.

SYSTÈME D'INFORMATION ET DE COMMANDE

Système intégré MaxiXplorer pour la commande de la machine et de la tête d'abattage. Possibilités de réglages spécifiques à l'opérateur des fonctions de la tête, de la grue et de la machine. Affichage d'informations concernant le façonnage et le fonctionnement. Enregistrement de la production. Outils administratifs.

PC

Processeur, cadence :	1,4 Ghz
Mémoire interne :	1 GB RAM
Disque dur, cadence :	40 GB
Écran couleur :	12", verre antireflets
Lecteur de DVD :	Option
Ports USB :	8 dont un facile d'accès à l'avant de l'écran
Ports série :	2 unités
Système d'exploitation :	Windows XP Pro
Clavier avec trackball :	Inclus
Ex. d'équip. suppl. :	Imprimante A4. Antenne GPS. Suivi de la production.

TÊTE D'ABATTAGE

	Komatsu 370.2	Komatsu 370E
Poids :	de 1 470 kg	à 1 600 kg
Diamètre d'abattage/de coupe :	700 mm	700 mm
Vitesse d'entraînement :	0-5 m/s	0-5 m/s
Puissance d'avance, brute :	28,2 - 30,7 kN	21 - 30,8 kN
Ouverture maxi. des couteaux supérieurs :	640 mm	640 mm
Ouvert. maxi. d. rouleaux :	600 mm	600 mm
Rotator :	Couronne d'orientation à moteur hydraul.	
Système d'information et de commande :	MaxiXplorer	

DOCUMENTATION

Manuels d'instructions de démarrage et de conduite sur papier. Manuel d'instructions et manuel de pièces de rechange sur CD.

EXEMPLE D'AUTRES ÉQUIPEMENTS

Équipement d'arrosage. Extinction d'incendie semi-automatique à l'eau. Conforme à RUS 127. Extincteur portatif. 2 x 6 kg ABE-3. Extincteur à poudre.

Manuel d'instructions en format papier (et électronique dans Maxi)

Manuel des pièces de rech. en format papier (et électronique dans Maxi)

Chauffage diesel 9,1 kW horloge et chauffage de l'huile hydraulique compris.

Équipement de traitement des souches

Huile hydraulique biodégradable

Échelles d'entretien

Boîte à outils avec outils

Caméra de recul en standard (dans les pays de l'EEE conf. à la directive européenne 2006/42/CE).

Plate-forme sur le côté de la cabine et marche-pied à gauche du châssis arrière en standard (dans les pays de l'EEE conf. à la directive européenne 2006/42/CE).

Protège-courroie pour courroie plate en standard (dans les pays de l'EEE conf. à la directive européenne 2006/42/CE).

REMARQUES

Tous les équipements disponibles sont décrits, sans précision sur lesquels sont standard ou optionnels. Les poids sont fondés sur les équipements indiqués dans les caractéristiques de base. Nous nous réservons le droit de modifier sans préavis les caractéristiques ou les constructions de nos produits.



POURQUOI UNE ABATTEUSE KOMATSU ?

Productivité élevée, coûts d'exploitation bas, technologie innovante, un espace conducteur rationnel : ce ne sont que quelques-uns des avantages qui classent les Komatsu parmi les meilleures machines au monde. Derrière se trouve une stratégie délibérée de développer sans cesse les avantages à posséder une abatteuse Komatsu. Cette stratégie s'articule autour des domaines principaux suivants :

Ergonomie

Votre machine forestière est un environnement de travail mobile où la possibilité pour le conducteur de travailler au maximum de ses capacités sans se fatiguer est un facteur de réussite décisif. C'est un point de départ important qui nous a aidé à développer des atouts ergonomiques propres aux abatteuses Komatsu. Un bon exemple en est la cabine stabilisée et la disposition de la grue près de la cabine afin que la tête d'abattage soit toujours au milieu du champ de vision.

Rentabilité

La recherche d'une rentabilité optimale est un des moteurs essentiels du développement permanent des abatteuses Komatsu. Toute mesure, aussi petite soit-elle, qui peut améliorer la productivité et la fiabilité, réduire les coûts et faire gagner du temps, est intéressante. Des exemples concrets et mesurables chez les abatteuses Komatsu d'aujourd'hui sont : leurs moteurs peu gourmands, leurs systèmes hydrauliques très performants, leurs têtes rapides et leur haute productivité inégalée par unité de temps.

Productivité

On abat plus de travail en moins de temps : c'est ce que nous disent invariablement tous ceux qui ont quitté d'autres marques pour Komatsu. Les raisons sont nombreuses et se retrouvent à la fois au niveau de l'ensemble et dans les détails. Les plus importantes sont l'environnement conducteur rationnel, la souplesse la machine, les têtes efficaces, un puissant système de gestion et d'information et une zone de travail étendue.

Services après-vente

Un service après-vente rapide et compétent a une grande influence sur les performances et la rentabilité des machines forestières. Notre réseau de service après-vente est un filet de sécurité pour les propriétaires de machines Komatsu. Des techniciens qualifiés sont une garantie supplémentaire car ceux-ci connaissent les machines Komatsu sur le bout des doigts. Autre avantage : ProSelect, notre concept pour les accessoires et les consommables. La gamme est basée sur une sélection d'articles de haute qualité adaptés aux machines Komatsu et aux machines forestières d'autres marques.

Environnement

La forêt constitue un élément vital et sensible de l'écosystème. C'est pourquoi, chaque nouveau produit Komatsu et ses composants font l'objet d'une étude d'impact écologique immédiat et à long terme. La purification très efficace des gaz d'échappement et la pression au sol faible et uniforme exercée par les abatteuses Komatsu, par exemple, ont permis des gains concrets pour l'environnement. Le souci de l'environnement imprègne également notre large gamme d'accessoires et de consommables. Citons par exemple les huiles spéciales écologiques biodégradables.

Komatsu dans le monde

On retrouve les abatteuses Komatsu aux quatre coins de la planète. Elles ont donc été adaptées pour pouvoir assurer une rentabilité optimale quelles que soient les conditions de travail. La même philosophie anime le réseau mondial de distribution et de service après-vente qui, jour après jour, vient en aide aux milliers de propriétaires de machines Komatsu.

KOMATSU

Komatsu Forest AB
 PO Box 7124, SE-907 04 UMEÅ
 Tel +46 90 70 93 00
www.komatsuforest.com

